

währungssichere Kapitalanlage
DHH, die keine Wünsche offen lässt

€ 199.999,-

schlüsselfertig inkl. Keller - ohne Grundstück
Doppelhaushälfte provisionfrei

5 Jahre
kostenlose Energie
für Strom & Wärme

Kosteneinsparung bis € 18.000,-



Baugebiet

Steinach - Kellerberg / West II



REITBERGER

Gesellschaft für Immobilienvertrieb UG
(haftungsbeschränkt)
Schweiklberger Weg 19
94315 Straubing

Ansprechpartner Vertrieb:

+49 (0) 9421-923654 (Mo. - Do. 09.00 bis 17.00 Uhr)
info@reitberger-immobilien.de

Technische Vertriebsleitung:

Herr Gerhard Reif | Mobil: +49 (0) 151 - 57 900 725



TYP | ECO - CREATIVE

geballte Ausstattung zum Wohlfühlen...

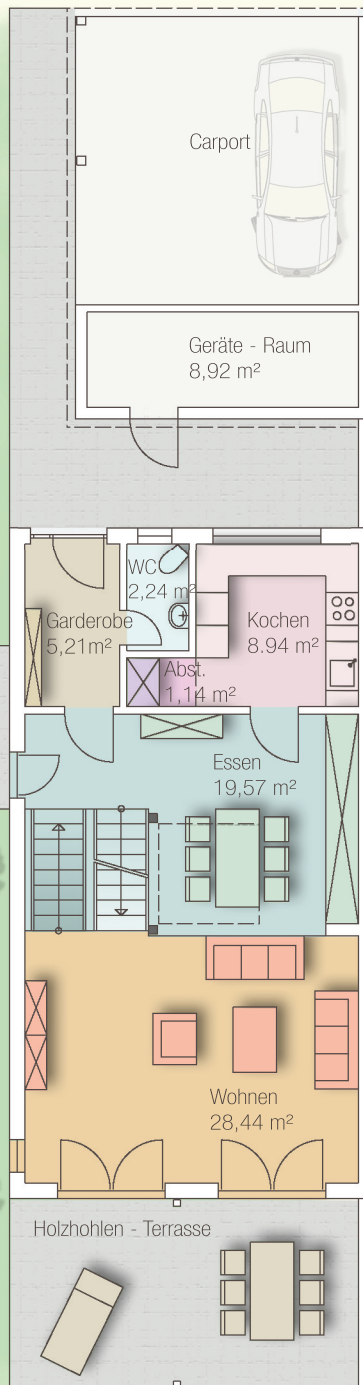

Erdgeschoss

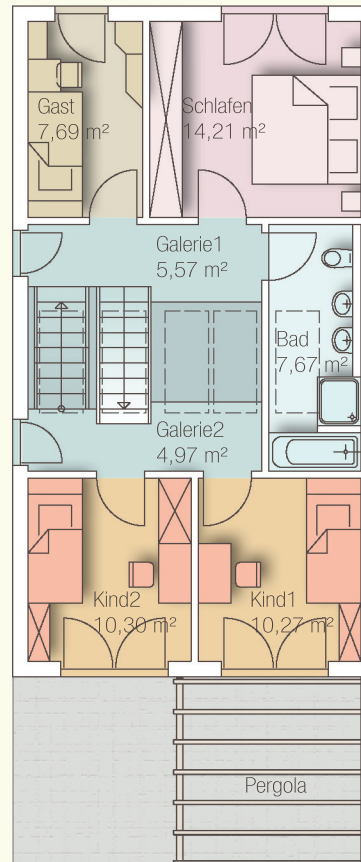

Obergeschoss

Doppelhaushälfte KFW 60

Bauweise:	Holzständerbauweise
Fassade:	Holz/Putz-Kombination
Dach:	gegenläufiges Pultdach
Wohnfläche:	127m ²
Abmessungen:	10,00m x 8m
Haustechnik:	BHKW-Versorgung
Keller:	in Ziegelbauweise

Außen:

Doppel - Carport mit Abstellraum
Holzbohlen - Terrasse mit Pergola - Überdachung
elektrische Dachfenster - Velux
Aluminium-Haustüre nach neuester DIN - Vorschrift
Außentüre und Fenster wahlweise in Holz oder Kunststoff

Innen:

offene Wohnraumgestaltung - versetzte Ebenen
sehr helle lichtdurchflutete Räume
Vollholz - Parkett - Böden
Hartholz - Treppen
Fliesen / Fliesenböden (Garderobe, WC, Küche, Bad)
Fußbodenheizung - alle Räume
moderne Badausstattung
(Doppelwaschtische, Dusche mit Glastür, Badewanne, WC)



ARCHITEKTUR- UND INGENIEURBÜRO
DIPL.-ING. (FH) ARCHITEKT
MICHAEL SERWUSCHOK
PFINGSTREITERSTRASSE 16A
D - 93444 BAD KÖTZTING
TEL: +49 (0) 99 41 - 17 58
FAX: +49 (0) 99 41 - 49 10
EMAIL: INFO@SERWUSCHOK.COM

geprüfte Handwerker - Qualität ist selbstverständlich...

Wandaufbau (Außenwand 34,95 cm)

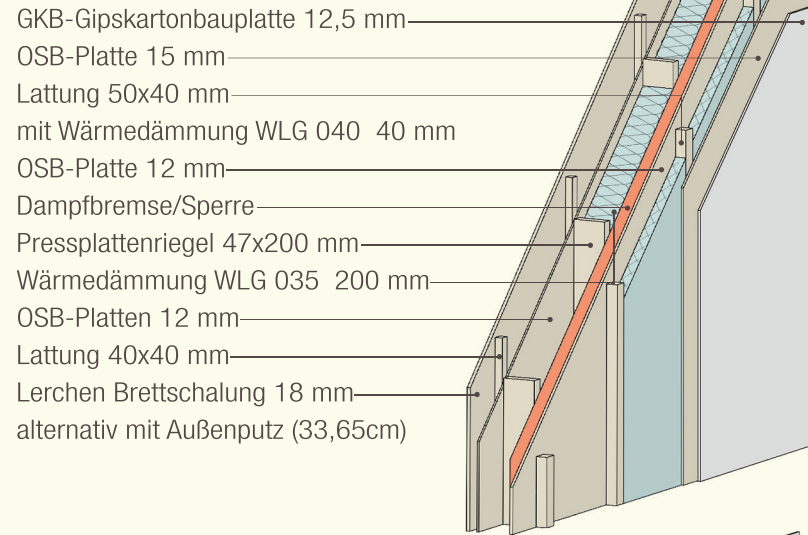

Wandaufbau (Innenwand 14,90 cm):

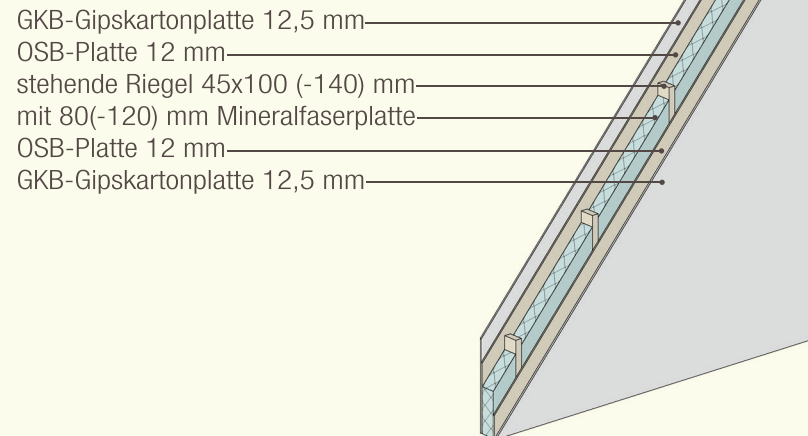

Dachaufbau:

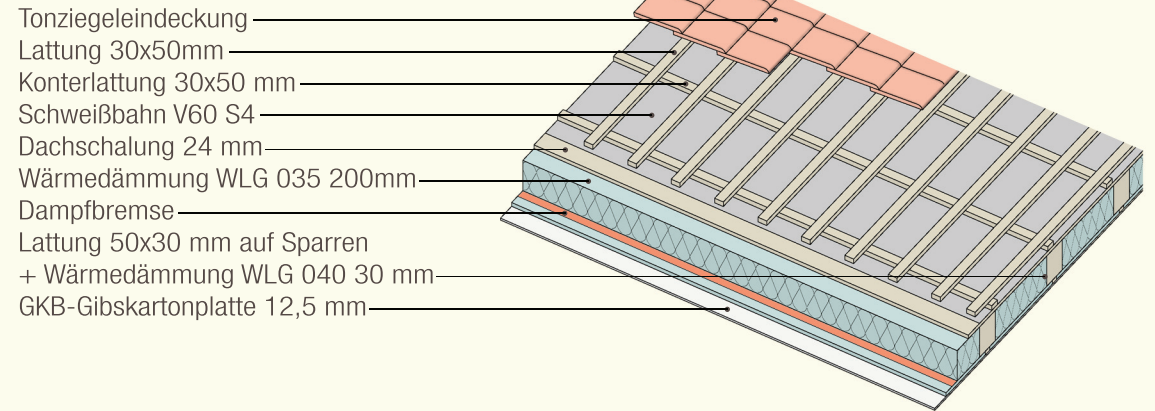

Bodenaufbau:

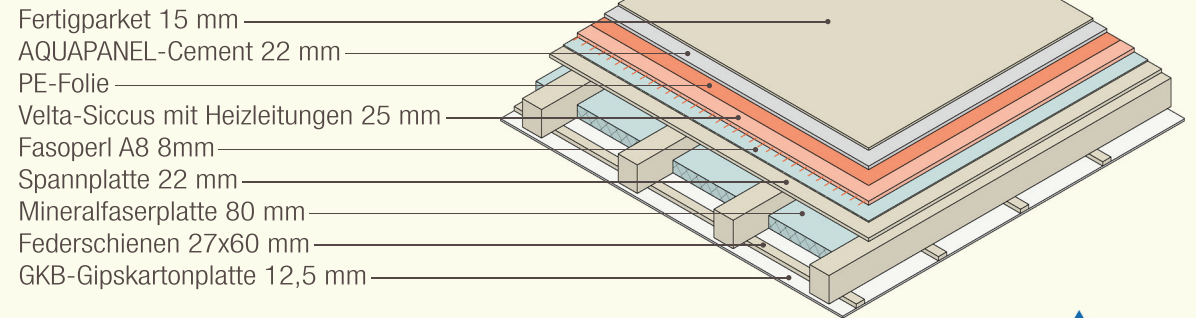

5 Jahre kostenlose Energie für Wärme und Strom

6. bis 10. Jahr über Kontraktvertrag mind. 10% Energiekosteneinsparung als im Vergleich zu den ortsüblichen Strom- und Wärmepreisen)

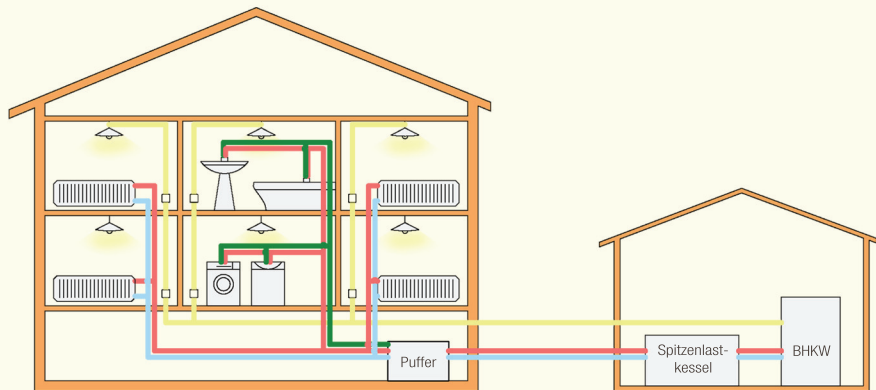

Blockheizkraftwerk mit Gasversorgung

Der Primärenergiebedarf eines Hauses wird zukünftig den Marktwert Ihres Hauses wesentlich mitbestimmen. Bestnoten für Energieausweis verleiht Ihrem Eigenheim den Status eines Niedrigenergiehauses. Selbst wenn Sie nicht einmal im Traum daran denken, Ihr Haus zu verkaufen, ist der höhere Wert ein gutes Gefühl und die Unabhängigkeit von den Launen des Energiemarktes ein sanftes Ruhekissen.

Eine lohnende kostensparende Energieversorgung von bleibenden Wert

Was ist im Vergleich zu herkömmlichen Energiekonzepten der Vorteil:

- Kellerraumersparnis
- Stör- und Wartungsfreiheit (weitgehend)
- Keine Geräusch- und Geruchsentwicklung
- Keine Kaminkehrergebühren (im Bezug auf das Energiekonzept)
- Keine eigene Brennstoffbeschaffung

richtig finanzieren ... ohne Risiko ...

Nach kurzem Anstieg sind die Zinsen wieder gefallen. Bauherren sollten sich die günstigen Zinsen auf eine lange Laufzeit sichern.

Beispiel 1	Kaufkosten DHH schlüsselfertig	199.999 €
	Grundstück vorhanden (unbelastet) 35.000 €	
	Eigenkapital-Quote	30.000 €
	Finanzierungsbedarf	169.999 €

Beispiel 2	Kaufkosten DHH schlüsselfertig	199.999 €
	Grundstück wird mit finanziert	35.000 €
	Eigenkapital-Quote	45.000 €
	Finanzierungsbedarf	189.999 €

Was kostet meine Finanzierung im Monat?					
Annuitäten	monatliche Rate in Euro bei einer Laufzeit von				
Darlehen (Euro)	15 Jahre*	20 Jahre**	25 Jahre***	30 Jahre****	
Beispiel 1	169.999	1.272	1.047	934	871
Beispiel 2	189.999	1.421	1.170	1.044	973

**Vollständige Rückzahlung des Darlehens auf die o.g. Laufzeit
Kein Zins- bzw. Tilgungsaufbau-Risiko über die gesamte Laufzeit !!**

Beimischung von KFW-Darlehen möglich!
 * Nominalzins 4,16% | Effektivzins 4,27% ** Nominalzins 4,18% | Effektivzins 4,29%
 *** Nominalzins 4,38% | Effektivzins 4,48% **** Nominalzins 4,59% | Effektivzins 4,69%
(Beleihungsgrenze 80%, Stand 28.02.2009, Konditionen freibleibend)

**Optionskauf ohne Bankdarlehen möglich!
Ideal für Selbstständige und junge Familien.
Der sichere Weg ins Eigenheim!**
 Mietzins 4,5% - 25 Jahre fest
 Wirtschaftliche Unabhängigkeit
 Kapitalsicherheit - Geringes Eigenkapital
 Hohe Flexibilität
 Höchste staatliche Förderungen